

ตัวแบบการใช้แนวคิดปรัชญาเศรษฐกิจพอเพียงของคนต่างกลุ่มเจนเนอเรชั่นในกรุงเทพฯ และปริมณฑล

The Model for Applying the Sufficiency Economy Philosophy of Different Generations in Bangkok and Vicinity Area

วิศิษฐ์ ฤทธิบุญไชย

สาขาการจัดการทั่วไป คณะวิทยาการจัดการ มหาวิทยาลัยราชภัฏนครปฐม

wisitson@webmail.npru.ac.th

บทคัดย่อ

การวิจัยครั้งนี้มีวัตถุประสงค์เพื่อ 1) ศึกษาตัวแบบการใช้แนวคิดของปรัชญาเศรษฐกิจพอเพียงของคนต่างกลุ่มเจนเนอเรชั่นในกรุงเทพฯ และปริมณฑล และ 2) เปรียบเทียบการปรับใช้ตัวแบบการใช้แนวคิดของปรัชญาเศรษฐกิจพอเพียงของคนต่างกลุ่มเจนเนอเรชั่นในกรุงเทพฯ และปริมณฑล กลุ่มตัวอย่างได้มาโดยการใช้วิธีการสุ่มแบบโควต้า จากตัวอย่างจำนวน 1,500 คน แยกเก็บเจนเนอเรชั่นละ 500 คน ด้วยวิธีการสุ่มแบบโควต้า เครื่องมือที่ใช้เก็บข้อมูล ได้แก่ แบบสอบถามที่ผ่านการทดสอบความตรงเชิงเนื้อหา และวิเคราะห์ค่าความเที่ยง วิเคราะห์ข้อมูลโดยการหาค่าความถี่ ค่าร้อยละ ค่าเฉลี่ย ส่วนเบี่ยงเบนมาตรฐาน และการวิเคราะห์สมการเชิงโครงสร้าง

ผลการวิจัยพบว่า 1) การใช้แนวคิดปรัชญาเศรษฐกิจพอเพียงของคนเจนเนอเรชั่น X เกิดจากเงื่อนไขด้านคุณธรรมมากกว่าความรู้ในทุกด้าน โดยเงื่อนไขด้านคุณธรรมจะมีอิทธิพลมากที่สุดต่อ การมีภูมิคุ้มกันที่ดีในตัว ($\beta = 0.74$) ส่วนเงื่อนไขด้านความรู้ จะมีอิทธิพลมากที่สุดต่อ ความมีเหตุผล ($\beta = 0.34$) การใช้แนวคิดปรัชญาเศรษฐกิจพอเพียงของคนเจนเนอเรชั่น Y เกิดจากเงื่อนไขด้านคุณธรรม มากกว่าความรู้ในทุกด้าน โดยเงื่อนไขด้านคุณธรรมจะมีอิทธิพลมากที่สุดต่อ ความมีเหตุผล ($\beta = 0.78$) ส่วนเงื่อนไขด้านความรู้ จะมีอิทธิพลมากที่สุดต่อ ความมีเหตุผล ($\beta = 0.50$) และ การใช้แนวคิดปรัชญาเศรษฐกิจพอเพียงของคนเจนเนอเรชั่น Z เกิดจากเงื่อนไขด้านความรู้ มากกว่าคุณธรรมในบางด้าน โดยเงื่อนไขด้านคุณธรรมจะมีอิทธิพลมากที่สุดต่อ ความมีเหตุผล ($\beta = 0.66$) ส่วนเงื่อนไขด้านความรู้ จะมีอิทธิพลมากที่สุดต่อ ความพอประมาณ ($\beta = 0.98$) และ 2) ผลการเปรียบเทียบการปรับใช้ตัวแบบการใช้แนวคิดของปรัชญาเศรษฐกิจพอเพียงของคนต่างกลุ่มเจนเนอเรชั่นในกรุงเทพฯ และปริมณฑล พบว่ามีความแตกต่างกัน

คำสำคัญ: หลักปรัชญาเศรษฐกิจพอเพียง เจเนอเรชั่น

Abstract

This research purposes of study were to: 1) To study the model for applying the sufficiency economy philosophy of different generations in Bangkok and its vicinity area and 2) To compare the model for applying the sufficiency economy philosophy of different generations in Bangkok and its vicinity area by generations. The samples were selected by the random quota from a total of 1,500 people devised in every generation with 500 persons. The instruments were collected by questionnaire and tested the content validity and analysis of reliability. The data were analyzed by frequency, percentage, mean, standard deviation, and structural equation modeling. (SEM)

The findings of study are as follows:

1) The model for applying the sufficiency economy philosophy of different generations X in Bangkok and its vicinity area were moral items more than knowledge in every items. By the condition of moral were mostly effected with SELF $\beta = 0.74$, the condition with knowledge were effected more than moral with RESON $\beta = 0.34$. The model for applying the sufficiency economy philosophy of different generations Y in Bangkok and its vicinity area were moral items more than knowledge in every items with RESON $\beta = 0.78$. The knowledge items more than RESON $\beta = 0.50$. The model for applying the sufficiency economy philosophy of different generations Z in Bangkok and its vicinity area were in some items with RESON $\beta = 0.66$ the condition with knowledge were effected more than moral with MODER $\beta = 0.98$ and 2) To compare the model for applying the sufficiency economy philosophy of different generations in Bangkok and its vicinity area by generations were difference.

Keywords: the sufficiency economy philosophy, generations

1. บทนำ

ในยุคโลกาภิวัตน์ โลกมีการเปลี่ยนแปลงอย่างรวดเร็ว ก่อให้เกิดกระแสบริโภคนิยม และใช้กำลังทรัพย์เกินตัว จนก่อให้เกิดภาวะหนี้สิน และปัญหาทางสังคมตามมา สำหรับประเทศไทย เคยประสบภาวะเศรษฐกิจฟองสบู่ ในปี พ.ศ. 2540 ในช่วงเวลาดังกล่าว ประเทศไทยประสบกับภาวะวิกฤตเศรษฐกิจตกต่ำ นอกจากนั้นยังประสบกับความไม่สมดุลที่เกิดจากการพัฒนาประเทศ ขาดความยั่งยืน เนื่องจากมุ่งการเจริญเติบโตทางเศรษฐกิจเพียงด้านเดียวในขณะที่ด้านสังคมกลับประสบปัญหาทรัพยากรธรรมชาติและสิ่งแวดล้อมมีความเสื่อมโทรมลง นับเป็นพระมหากรุณาธิคุณจากพระบาทสมเด็จพระมหาภูมิพลอดุลยเดชมหาราช บรมนาถบพิตร ที่ทรงพระกรุณาโปรดเกล้าฯ "ศาสตร์แห่งพระราชา" คือแนวคิดหลักปรัชญาเศรษฐกิจพอเพียง มาให้ปวงชนชาวไทย โดยรวบรวมจาก พระราชดำรัสในพระบาทสมเด็จพระเจ้าอยู่หัวเรื่องเศรษฐกิจพอเพียงซึ่งประมวลและกลั่นกรองจากพระราชดำรัสที่พระราชทานในโอกาสต่าง ๆ รวมทั้งพระราชดำรัสอื่น ๆ ที่เกี่ยวข้องโดยได้รับพระราชทานพระบรมราชานุญาตให้นำไปเผยแพร่เมื่อวันที่ 21 พฤศจิกายน 2542 เพื่อเป็นแนวทางการปฏิบัติของทุกฝ่ายและประชาชน โดยทั่วไป โดยมีแนวคิดที่ตั้งอยู่บนพื้นฐานของทางสายกลาง ความไม่ประมาท และคำนึงถึงความพอประมาณ ในขณะเดียวกันก็ต้องมีเหตุผลในการกระทำ และมีการสร้างภูมิคุ้มกันที่ดีในตัวนั้นคือ มีการเตรียมตัวให้พร้อมที่จะรับผลกระทบจากความเปลี่ยนแปลงต่าง ๆ ที่จะเกิดขึ้นในอนาคตโดยอาศัยความรู้ ความรอบคอบ และคุณธรรม

ด้วยวิสัยทัศน์ที่กว้างไกลของพระบาทสมเด็จพระมหาภูมิพลอดุลยเดชมหาราช บรมนาถบพิตร ซึ่งทรงห่วงใยสภานิกของพระองค์ ด้วยการตระหนักถึงความสำคัญของประเทศไทย ที่ต้องการทรัพยากรมนุษย์ที่มีความเข้มแข็ง มีภูมิคุ้มกันต่อการเปลี่ยนแปลงแห่งสังคมบริโภคนิยมสุดโต่ง พระองค์จึงได้ประทาน หลักปรัชญาสำคัญซึ่งชี้ถึงแนวทางการดำรงอยู่และปฏิบัติตนของประชาชนในทุกระดับ ตั้งแต่ระดับครอบครัว ระดับชุมชน จนถึงระดับรัฐ ทั้งในการพัฒนาและบริหารประเทศให้ดำเนินไปในทางสายกลาง โดยเฉพาะการพัฒนาเศรษฐกิจ เพื่อให้ก้าวทันต่อโลกยุคโลกาภิวัตน์ (วิศิษฐ์ ฤทธิบุญไชย 2560 : 29) นับถึงปัจจุบันหลักปรัชญาเศรษฐกิจพอเพียงได้รับการพิสูจน์ให้เห็นว่าเป็นแนวคิดที่ล้ำสมัย เพราะสอดคล้องในปรัชญาของพระองค์เน้นถึง การพัฒนาที่ยั่งยืนมาก่อนที่จะมีการรับรองวาระการพัฒนาอย่างยั่งยืน (Sustainable Development Goals : SDGs) พ.ศ. 2573 ในสหประชาชาติ ด้วยตระหนักว่าหลักปรัชญาเศรษฐกิจพอเพียง เป็นทางเลือกหนึ่งที่จะบรรลุเป้าหมายการพัฒนาอย่างยั่งยืน ทำให้ประเทศไทยในฐานะประเทศแรกที่มีการใช้แนวคิดหลักปรัชญาเศรษฐกิจพอเพียง ได้ดำรงตำแหน่งประธานกลุ่มประเทศที่กำลังพัฒนา 134 ประเทศ ในต่างประเทศเองได้มีการนำหลักปรัชญาเศรษฐกิจพอเพียงมาประยุกต์ใช้ในสองลักษณะ ได้แก่ จัดตั้งศูนย์เรียนรู้ที่เกิดขึ้นในพื้นที่ของภาครัฐหรือของประมุขประเทศ เช่น ในราชอาณาจักรเลโซโท ราชอาณาจักรตองกา และ สปป.ลาว นอกจากนี้ยังมีโครงการเกษตรหรือชุมชนตัวอย่าง เช่น ตีมอร์เลสเต ราชอาณาจักรกัมพูชา และประเทศชิลี (มติชนออนไลน์, 2560)

ด้วยเหตุนี้เองทำให้ พระบาทสมเด็จพระวชิรเกล้าเจ้าอยู่หัว ทรงรับสั่งกับรัฐบาลและรัฐมนตรีบางท่านว่า ขอให้รัฐบาลทำหน้าที่ เพื่อให้ประชาชนมีความสุขให้มากที่สุดที่สุดในรัชกาลปัจจุบัน โดยใช้แนวทางของสมเด็จพระบรมชนกนาถ ซึ่งได้ทรงทำมาตลอด 70 ปีที่ผ่านมา ท่านทรงให้สืบสานต่อในสิ่งเหล่านี้ ไม่ให้เสื่อมถอยหรือน้อยลงไปกว่าเดิม ท่านทรงรับสั่งด้วยความห่วงใย ในเรื่องของการศึกษา การพัฒนาทรัพยากรมนุษย์ การสาธารณสุข การเสริมสร้างอาชีพ รายได้ และคุณภาพชีวิต สิ่งสำคัญจะต้องทำให้ประเทศไทยสงบสุข สันติ ไม่มีความขัดแย้ง ดังนั้นทุกคนจึงต้องสนองพระราชปณิธานของพระองค์ท่าน โดยใช้ศาสตร์พระราชาของพระบรมชนกนาถรัชกาลที่ 9 มาเป็นแนวทางในการปฏิบัติ และรัฐบาล ต้องสนองต่อสิ่งที่พระองค์ทรงรับสั่งไว้ วางแนวทางของยุทธศาสตร์ชาติ ที่จะทำให้ประเทศมั่นคง มั่งคั่ง และยั่งยืน พระบาทสมเด็จพระเจ้าอยู่หัว รัชกาลที่ 9 ทรงมีรับสั่งไว้ว่าการพัฒนาประเทศไทยจำเป็นต้องมีการพัฒนาคู่ขนานกัน ไม่ใช่พัฒนาโดยใช้แนวทางตะวันตกเพียงอย่างเดียว จะต้องใช้ของตะวันออกควบคู่ไปด้วย เพราะแบบตะวันตก อาจทำให้ทุกอย่างพัฒนาเจริญเติบโตอย่างรวดเร็ว แต่อาจจะไม่ยั่งยืน จนเกิดผลกระทบและความเสี่ยงต่าง ๆ การพัฒนาแบบตะวันออก อาจจะช้าแต่มีความมั่นคงมากกว่า หากสร้างความเข้มแข็งระดับฐานรากได้ ก็จะเติบโตไปอย่างมั่นคง ในเรื่องของงบประมาณ ถือเป็นปัญหาหนึ่งที่สำคัญในการบริหารประเทศ

ทั้งการจัดสรร และการใช้จ่าย ประเทศไทยจึงจำเป็นต้องใช้ศาสตร์พระราชา “เศรษฐกิจพอเพียง” และการบริหารประเทศ ตะวันตกและตะวันออก คู่ขนานไปด้วยกัน เป็น 3 ห่วง 2 เงื่อนไข การใช้จ่ายอย่างมีเหตุผล และมีภูมิคุ้มกันที่ดี (ผู้จัดการรายวัน 2559 , Ministry of Foreign Affairs of Thailand 2017) สิ่งเหล่านี้จะช่วยหล่อหลอมให้คนในประเทศเกิด คุณภาพชีวิตที่ดี และมีความสุข ด้วยการยอมรับในศาสตร์แห่งพระราชา

ด้วยเหตุผลดังกล่าวจึงพบว่า มีผู้วิจัยเป็นจำนวนมากทั้งในและต่างประเทศให้ความสนใจเกี่ยวกับ หลักปรัชญาเศรษฐกิจพอเพียง ผู้วิจัยในฐานะผู้สนใจติดตามพัฒนาการในเรื่องดังกล่าวพบว่า การศึกษาการใช้แนวคิดปรัชญาเศรษฐกิจพอเพียงจำแนกตามเจเนอเรชั่น ยังไม่มีผู้ที่ทำการศึกษา เป็นงานที่ค่อนข้างใหม่และรอการตรวจสอบผลจากงานวิจัย เหตุผลด้วยกาลเวลาที่ผ่านไป การใช้หลักปรัชญาเศรษฐกิจพอเพียง ได้ผ่านยุคสมัยของผู้ใช้ในหลากหลายช่วงเวลา ด้วยความเชื่อมั่นของผู้วิจัย ผ่านการศึกษางานวิจัยที่เกี่ยวข้องกับหลักปรัชญาเศรษฐกิจพอเพียง ผู้วิจัยมีความเชื่อว่าคนทุกเจเนอเรชั่นต่างมีความจำเป็นต้องปรับใช้หลักปรัชญาเศรษฐกิจในการดำรงชีวิต โดยเฉพาะคนยุคใหม่ซึ่งต้องมีการเติบโตอย่างมีภูมิคุ้มกันต่อความฟุ้งเฟ้อของโลก และมีความเชื่อมั่นว่าแนวคิด “ศาสตร์พระราชา” เรื่องหลักปรัชญาเศรษฐกิจพอเพียงที่ล้นเกล้ารัชกาลที่ 9 ได้คิดและได้รับการสานต่อจากพระเจ้าอยู่หัวองค์ปัจจุบัน เป็นแนวคิดที่สามารถนำมาใช้ได้เป็นอย่างดีต่อการพัฒนาคุณภาพชีวิตในทุกมิติของความเป็นมนุษย์ และในทุกมิติของเจเนอเรชั่น ดังนั้น งานวิจัยเรื่อง ตัวแบบการใช้แนวคิดปรัชญาเศรษฐกิจพอเพียงของคนต่างเจเนอเรชั่น ในกรุงเทพฯ และปริมณฑลจึงเกิดขึ้น โดยมุ่งหวังหาคำตอบเบื้องต้น และจุดประกายให้ผู้สนใจทำการศึกษาต่อยอดต่อไป

2.วัตถุประสงค์ของการวิจัย

1. ศึกษาตัวแบบการใช้แนวคิดปรัชญาเศรษฐกิจพอเพียงคนต่างเจเนอเรชั่น ในกรุงเทพฯ และปริมณฑล
2. เปรียบเทียบการใช้แนวคิดปรัชญาเศรษฐกิจพอเพียงคนต่างเจเนอเรชั่น ในกรุงเทพฯ และปริมณฑล

3. สมมติฐานในการศึกษา

จากการทบทวนวรรณกรรมสามารถกำหนดสมมติฐานในการทำวิจัยได้ดังนี้

1. การใช้แนวคิดปรัชญาเศรษฐกิจพอเพียงคนต่างเจเนอเรชั่น ในกรุงเทพฯ และปริมณฑล มีความแตกต่างกัน
2. การใช้แนวคิดปรัชญาเศรษฐกิจพอเพียง ในกรุงเทพฯ และปริมณฑล มีความแตกต่างกันตามเจเนอเรชั่น

4. เอกสารและงานวิจัยที่เกี่ยวข้อง

ผู้วิจัยได้ทำการศึกษาวิจัยต่าง ๆ ที่เกี่ยวข้องเพื่อสร้างเป็นกรอบแนวคิดในการวิจัย ซึ่งจะแบ่งสาระของการทบทวนวรรณกรรมได้ดังนี้

4.1 ความหมายของหลักปรัชญาเศรษฐกิจพอเพียง

ได้มีนักวิชาการหลายท่านและหน่วยงานต่าง ๆ ให้ความหมายของเศรษฐกิจพอเพียงไว้หลากหลายความหมาย ผู้วิจัยขอเสนอความหมายของเศรษฐกิจพอเพียง ดังนี้

ไพเราะ เลิศวิราม (2550: 43) ได้กล่าวถึงความหมายของเศรษฐกิจพอเพียง ไว้ว่าเศรษฐกิจพอเพียงเป็นหลักปรัชญาที่ต้องปรับจิตใจ และสภาพตัวเราเองเสียก่อน ถ้าหากยังหลงในกิเลสตัณหา ความมีเหตุมีผลก็หายไป ให้จำคำหลัก ๆ ไว้ 3 คำคือ ที่พระองค์ท่านตรัสไว้ ยึดคำว่าพอประมาณ มีเหตุมีผล และให้มีภูมิคุ้มกัน

สำนักงานคณะกรรมการการศึกษาแห่งชาติ (2550: 1) ได้กล่าวถึง เศรษฐกิจแบบพอเพียงไว้ว่า เป็นความสามารถในการดำรงชีวิตอย่างเรียบง่ายตามฐานะ มีความเป็นอยู่อย่างประมาณตน รายจ่ายไม่เกินรายรับ รู้จักเก็บออม รู้จักเลือกซื้อสินค้าที่ผลิตในท้องถิ่น มีการผลิตเพื่อให้พอมีพอกินในครอบครัว ชุมชน เหลือจากการบริโภคจึงนำไปจำหน่าย รู้จักการรวมกลุ่มสหกรณ์ เพื่อรักษาผลประโยชน์ของตนและสมาชิกในกลุ่ม

กชกร ชำนาญกิตติชัย อธิติมา ประภากรเกียรติ เอนก แสงโนรี และ จิรเดช สมทิทธิพรพรรณ. (2554) สรุปความหมายของเศรษฐกิจพอเพียง คือ การพึ่งตนเองให้ได้ โดยยึดหลักของความพอเพียงทั้งทางความคิดและการกระทำในการดำเนินชีวิต ประกอบสัมมนาอาชีพหาเลี้ยงตนเองอย่างสุจริต ไม่โลภหรือไม่ตักตวงในระดับที่เกินความต้องการ จนต้องเปียดเบียนผู้อื่น หากแต่เป็นการยึดมั่นในหลักการดำเนินชีวิตที่อยู่บนพื้นฐานของการรู้จักตนเองและการพัฒนาตนเองก่อนเป็นพื้นฐาน

เกษม วัฒนชัย (2549 : 154-161) กล่าวถึงแนวคิดหลักปรัชญาเศรษฐกิจพอเพียง คือ แนวทางการดำรงอยู่และปฏิบัติตนของประชาชนในทุกระดับ ตั้งแต่ระดับครอบครัว ชุมชน จนถึงระดับรัฐ ทั้งในการพัฒนาและบริหารประเทศให้ดำเนินไปในสายทางกลาง โดยเฉพาะการพัฒนาเศรษฐกิจเพื่อให้ก้าวทันต่อโลกยุคโลกาภิวัตน์ ความพอเพียง หมายถึง ความพอประมาณ ความมีเหตุมีผล รวมถึงความจำเป็นที่จะต้องมีระบบภูมิคุ้มกันในตัวที่ดีพอสมควร ต่อการมีผลกระทบใด ๆ อันเกิดจากการเปลี่ยนแปลงทั้งภายนอกและภายใน ทั้งนี้ จะต้องอาศัยความรอบรู้ ความรอบคอบและความระมัดระวังอย่างยิ่งในการนำวิชาการต่าง ๆ มาใช้ในการวางแผน และการดำเนินการทุกขั้นตอนและขณะเดียวกันจะต้องเสริมสร้างพื้นฐานจิตใจของคนในชาติ โดยเฉพาะเจ้าหน้าที่ของรัฐ นักทฤษฎี และนักธุรกิจในทุกระดับ ให้มีสำนึกในคุณธรรมความซื่อสัตย์สุจริต และให้มีความรอบคอบที่เหมาะสม ดำเนินชีวิต ด้วยความอดทน ความเพียร มีสติปัญญาและรอบคอบ เพื่อให้สมดุลและพร้อมต่อการรองรับการเปลี่ยนแปลงอย่างรวดเร็วและกว้างขวางทั้งด้านวัตถุ สังคม สิ่งแวดล้อม และวัฒนธรรมจากโลกภายนอกได้เป็นอย่างดี มีเงื่อนไขอยู่ 3 ประการคือ

1. จะต้องเสริมสร้างพื้นฐานจิตใจของคนในชาติ โดยเฉพาะเจ้าหน้าที่ของรัฐ นักทฤษฎีและนักธุรกิจในคุณธรรม ความซื่อสัตย์ สุจริตและให้มีความรอบรู้ที่เหมาะสม
2. ดำเนินชีวิตด้วยความอดทน มีความเพียร มีสติและความรอบคอบ
3. จะต้องอาศัยความรอบรู้ ความรอบคอบและความระมัดระวังอย่างยิ่งในการนำวิชาการต่าง ๆ มาใช้ในการวางแผน และการดำเนินการทุกขั้นตอน

ปรียานุช พิบูลสรารุช (2551: 78) กล่าวว่า ในการนำหลักเศรษฐกิจพอเพียงไปใช้ให้เกิดผลต่อการพัฒนานั้น ต้องเข้าใจ “กรอบแนวคิด” ว่าเป็นปรัชญาที่ชี้แนะแนวทางการดำรงอยู่และปฏิบัติตนในทางที่ควรจะเป็น โดยมีพื้นฐานมาจากวิถีชีวิตดั้งเดิมของสังคมไทย สามารถนำมาประยุกต์ใช้ได้ตลอดเวลาและเป็นการมองโลกเชิงระบบที่มีการเปลี่ยนแปลงอยู่ตลอดเวลา มุ่งเน้นการรอดพ้นจากภัยและวิกฤต เพื่อความมั่นคงและความยั่งยืนของการพัฒนา โดยอาศัยหลัก 3 ห่วง 2 เงื่อนไข ได้แก่ การดำรงชีวิตในความพอดี มีการปฏิบัติตนตามทางสายกลาง โดยมีความพอประมาณ ความมีเหตุผล มีภูมิคุ้มกันในตัวที่ดี

4.2 การใช้แนวคิดปรัชญาเศรษฐกิจพอเพียง

พระบาทสมเด็จพระมหาภูมิพลอดุลยเดชมหาราช บรมนาถบพิตร ได้มีพระราชกระแสรับสั่งและพระราชดำรัสเกี่ยวกับเรื่องความพอเพียง พออยู่พอกิน การพึ่งตนเอง การพัฒนาอย่างเป็นขั้นตอน การเสียสละแบ่งปันต่าง ๆ แก่พสกนิกรชาวไทยตั้งแต่ปี พ.ศ. 2517 ที่ได้หยั่งรากลึกในสังคมไทย พระองค์ทรงให้ความสำคัญกับ “การพัฒนาคน” ในการดำเนินวิถีชีวิตอย่างมั่นคง บนพื้นฐานของการพึ่งตนเอง พอมีพอกิน รู้จักความพอประมาณ คำนึงถึงความมีเหตุผล สร้างภูมิคุ้มกันในตัวที่ดี และทรงเตือนสติคนไทยไม่ให้ประมาท รอบคอบ เรียนรู้อย่างถูกต้องตามหลักวิชา มีคุณธรรมในการดำเนินชีวิต จากข้อมูลของกลุ่มพัฒนากรอบแนวคิดทางเศรษฐศาสตร์ของปรัชญาเศรษฐกิจพอเพียงที่ได้รวบรวมประมวลคำในพระบรมราโชวาท

พระบาทสมเด็จพระเจ้าอยู่หัวตั้งแต่พุทธศักราช 2493-2549 ที่เกี่ยวข้องกับปรัชญาเศรษฐกิจพอเพียง (คณะอนุกรรมการขับเคลื่อนเศรษฐกิจพอเพียง, 2550)

เงื่อนไขการดำเนินชีวิตโดยใช้หลักปรัชญาเศรษฐกิจพอเพียงให้เป็นแนวทางการดำเนินชีวิตและวิถีปฏิบัติ เพื่อนำไปสู่ความสมดุลอันส่งผลให้มีความสุขอย่างยั่งยืนมีองค์ประกอบสำคัญตามที่ ญัตติกฤษฎี ท่องภักดี (2550) ได้อธิบายถึงการอาศัยความรู้และคุณธรรมเป็นพื้นฐาน ดังนี้

1.1 เงื่อนไขความรู้ ประกอบด้วย ความรอบรู้ เกี่ยวกับวิชาการต่าง ๆ ที่เกี่ยวข้องอย่างรอบด้าน ความรอบคอบที่จะนำความรู้เหล่านั้น มาพิจารณาให้เชื่อมโยงกัน เพื่อประกอบการวางแผนและ ความระมัดระวัง ในขั้นปฏิบัติ การเรียนรู้ อย่างรอบด้านคือ การเรียนรู้ตั้งแต่รู้เข้าใจ และประยุกต์ หรือบูรณาการใช้ รู้ คือ รู้ในหลักวิชาตามที่ได้ศึกษามาเป็นอย่างดี จากนั้นจึงนำมาพิจารณาให้เกิดการเข้าใจกลายเป็นความรู้ของตนเอง และนำไปปฏิบัติประยุกต์ใช้ให้เข้ากับสถานการณ์ในปัจจุบันก่อนที่จะนำเสนอแนวทางการแก้ไขต่อไป

1.2 เงื่อนไขคุณธรรม ประกอบด้วย ความตระหนักในคุณธรรม มีความซื่อสัตย์สุจริตและ มีความอดทน มีความเพียร ใช้สติปัญญา ในการดำเนินชีวิต และคุณธรรมต่าง ๆ ที่ช่วยกำกับ การดำเนินชีวิตให้อยู่ในครรลองที่เหมาะสม ไม่ว่าจะ เป็น ความเอื้อเฟื้อเผื่อแผ่ ความรับผิดชอบความเสียสละ

การมีคุณภาพชีวิตที่ดีตามหลักปรัชญาเศรษฐกิจพอเพียง ประกอบด้วยความพอประมาณ ความมีเหตุผล และการมีภูมิคุ้มกันที่ดี ดังนี้

2.1 ความพอประมาณ คือการที่ประชาชนและชุมชนเน้นการผลิตและบริโภคโดยยึดถือทางสายกลาง ความพอเพียง ความพอดีและไม่ฟุ้งเฟ้อ ในเวลาเดียวกันก็ก้าวให้ทันโลก ในยุคโลกาภิวัตน์ด้วย หากพิจารณาความพอประมาณ โดยแบ่งเป็น 6 ด้าน คือ

- 1) ความพอประมาณด้านจิตใจ ให้รู้จักพอ รู้จักประมาณ และพอใจในสิ่งที่มีอยู่ ยึดมั่นในทางสายกลาง
- 2) ความพอประมาณด้านสังคม มุ่งให้เกิดสังคมที่มีความสงบสุข มีเมตตาเอื้ออาทร ช่วยเหลือซึ่งกันและกัน เพื่อให้ทุกคนอยู่ร่วมกันโดยปราศจากการเบียดเบียน และเอารัดเอาเปรียบกัน
- 3) ความพอประมาณด้านวัฒนธรรม สนับสนุนให้เกิดวัฒนธรรมหรือวิถีชีวิตที่ประหยัด อดออม มีชีวิตที่เรียบง่าย ไม่ฟุ้งเฟ้อ ไม่ตกเป็นทาสของวัตถุนิยมและบริโภคนิยม
- 4) ความพอประมาณด้านเศรษฐกิจ สนับสนุนให้มีความขยันหมั่นเพียรในการประกอบสัมมาอาชีพ พึ่งตนเองได้ พ้นความยากจน มีรายได้เพิ่มพูนขึ้นและพ้นจากการเป็นหนี้สิน
- 5) ความพอประมาณด้านเทคโนโลยี เป็นการใช้เทคโนโลยีที่เหมาะสมกับสภาพของตนเอง
- 6) ความพอประมาณด้านทรัพยากรธรรมชาติและสิ่งแวดล้อม คือการไม่เบียดเบียนธรรมชาติจนเกินไป การอยู่ร่วมกับธรรมชาติ การใช้ทรัพยากรธรรมชาติอย่างพอดี คุ้มค่า เกิดประโยชน์สูงสุด พร้อมกับการอนุรักษ์และพัฒนาทรัพยากรธรรมชาติและสิ่งแวดล้อมด้วย (วิรัช วิรัชนิภาวรรณ, 2550)

2.2 ความมีเหตุผล เป็นการตัดสินใจเกี่ยวกับพฤติกรรมต่าง ๆ ที่มีความพอประมาณในมิติต่าง ๆ จะต้องมีการไตร่ตรอง คิดถึงระยะยาว ต้องมีเป้าหมายและวิธีการที่เหมาะสม มีความรู้ในการดำเนินการ มีการพิจารณาจากเหตุปัจจัยและข้อมูลที่เกี่ยวข้อง การมองระยะยาว ตลอดจนคำนึงถึงผลกระทบของการกระทำ และความเสี่ยง จะทำให้มีความพอประมาณทั้งในปัจจุบันและในอนาคต

2.3 การมีภูมิคุ้มกันในตัวเองที่ดี เป็นการเตรียมตัวให้พร้อมรับผลกระทบและการเปลี่ยนแปลงด้านเศรษฐกิจ สังคม สิ่งแวดล้อม และวัฒนธรรมจากทั้งในและต่างประเทศ เพื่อให้สามารถบริหารความเสี่ยง ปรับตัวและรับมือได้อย่างทันท่วงที

4.3 ประชากรเจนเนอเรชั่น XYZ

Gibson, Greenwood, and Murphy (2009) ได้ให้ความหมาย เจนเนอเรชั่น (Generation) คือกลุ่มผู้คนที่มีความประสพการณ์ร่วมกันและจดจำเหตุการณ์สำคัญ ร่วมกัน ในช่วงชีวิตของกลุ่มคน รุ่นราวคราวเดียวกัน ซึ่งประสพการณ์และความจำเหล่านี้ ทำให้คนกลุ่มนี้มีความเชื่อ ค่านิยมและความคิดความคาดหวังกคล้ายกัน

แนวคิดเรื่อง Generations เป็นแนวคิดใหม่ในช่วงศตวรรษที่ 20 โดยได้มาจากแนวคิดของ Mannheim (1952) สำหรับในงานวิจัยครั้งนี้จะมุ่งเน้นไปยังคนสามเจนเนอเรชั่น อันประกอบไปด้วย Gen X-Y-Z

รศรินทร์ เกรย์ อุมารณณ์ ภัทรวาณิชย์ อักษรารักษ์ หลักทอง และเจตพล แสงกล้า (2559) ได้เสนอความแตกต่างของคนในสามเจนเนอเรชั่นไว้ดังนี้

1. กลุ่ม Generation X (เกิดปี พ.ศ. 2506–2520) เป็นกลุ่มคนที่เกิดในช่วงต่อจากประชากรกลุ่ม Baby boomer ประชากรที่เกิดในรุ่นนี้แต่ละปีมีจำนวนมากกว่าหนึ่งล้านคน นักการศึกษา จึงเรียกคนที่เกิดในรุ่นนี้ว่า “ประชากรรุ่นเกิดล้าน”
2. กลุ่ม Generation Y (เกิดปี พ.ศ. 2521–2538) คนกลุ่มนี้เกิดมาในช่วงที่ประเทศกำลังพัฒนาและเข้าสู่ความเป็นเมืองสูงชัน เป็นช่วงที่มีวิวัฒนาการทางเทคโนโลยีต่าง ๆ ชัดเจน
3. กลุ่ม Generation Z (เกิดตั้งแต่ปี พ.ศ. 2539 -2553) คนกลุ่มนี้เกิดมาในยุคที่มีความพร้อมและความก้าวหน้าทางเทคโนโลยีอย่างมาก สามารถติดต่อสื่อสารได้อย่างไร้พรมแดน

ประชากรในสามเจนเนอเรชั่น มีพฤติกรรมและลักษณะนิสัย ที่น่าสนใจดังนี้

1. Generation X หรือ Gen-X นั้นมีชื่อเรียกอีกอย่างว่า “ยัปปี้” (Yuppie) ย่อมาจาก Young Urban Professionals หมายถึงพวกที่เกิดมาในยุคมั่งคั่ง ใช้ชีวิตอย่างสุขสบาย เติบโตมากับการพัฒนาของวิดีโอเกม คอมพิวเตอร์ สไตร์เพลงแบบฮิปฮอป และอาจหันดูทีวีจอขาวดำ สำหรับในยุคนี้เป็นยุคที่มีการให้ควบคุมอัตราการเกิดของประชากร เนื่องจาก ยุคเบบี้บูมเมอร์ (Gen-B) ส่งผลให้มีเด็กเกิดมากเกินไป ส่งผลให้มีปัญหาตามมาก็คือ ในเรื่องของทรัพยากรที่มีอยู่นั้น ไม่เพียงพอต่อจำนวนประชากร เมื่อเป็นเช่นนี้ จึงเริ่มเกิดแนวคิดทำ หากไม่ควบคุมอัตราการเกิดไว้ สุดท้ายแล้วคนทั้งโลกก็จะขาดแคลนอาหาร ผลที่ตามมาคือ บางประเทศ อาทิ ในประเทศจีน มีการรณรงค์ให้คนมีลูกได้เพียง 1 คนเท่านั้น

ปัจจุบัน คนยุค Gen-X เป็นคนวัยทำงาน มีอายุตั้งแต่ 30 ปีขึ้นไป พฤติกรรม ลักษณะนิสัยของคนกลุ่มนี้ที่เด่นชัดคือ ชอบอะไรง่าย ๆ ไม่ต้องเป็นทางการ มีแนวคิด สร้างความสมดุลในเรื่องงาน และครอบครัว กล่าวคือ ทำงานตามหน้าที่ ไม่บ้างาน ไม่ทุ่มเท ทำทุกอย่างได้เพียงลำพัง ไม่พึ่งพาใคร เป็นตัวของตัวเองสูง มีความคิดเปิดกว้าง สร้างสรรค์ อย่างไรก็ตาม หลายคนใน Gen-X มีแนวโน้มที่จะต่อต้านสังคม ไม่ได้เชื่อเรื่องศาสนา และ ไม่ได้ยึดขนบธรรมเนียมประเพณีมากนัก เป็นคนที่มีความยืดหยุ่นในการปรับตัวกับวัฒนธรรมที่เปลี่ยนไป อย่างเช่นมองว่าการอยู่ก่อนแต่ง หรือการหย่าร้างก็เป็นเรื่องปกติ เช่นเดียวกับเรื่องเพศที่ 3 ซึ่งต่างจากกลุ่มเบบี้บูมเมอร์ที่มองเรื่องพวกนี้เป็นเรื่องผิดจารีตประเพณี (Campus star 2562)

เดชา เดชะวัฒน์ไพศาล (2552) พบว่า Generation X มีอิสระทางความคิด ไม่ชอบรูปแบบทางการ ง่าย ๆ สบาย ๆ สร้างสมดุลระหว่างชีวิตส่วนตัวและการทำงาน มีความกระหายในความสำเร็จ และมีความรับผิดชอบสูง ทั้งนี้ Generation X เป็นโสดกันมาก และมีรายได้สูงพร้อมจ่ายใช้สอยเพื่อความสะดวกสบายในชีวิต และที่น่าสนใจคือการซื้อเพื่อแสดงสถานะทางสังคม การดูแลตัวเองอย่างเต็มที่เพื่อให้ดูดี แม้กลุ่มนี้ยังรู้จักการเก็บออม

Zemke, Raines and Filipczak (2000) ได้อธิบายว่า กลุ่มคนใน Generation X เป็นกลุ่มคนที่ต้องการความสมดุลในชีวิต งานคืองาน ทำงานเพื่อมีชีวิต ไม่ได้มีชีวิตเพื่อการทำงาน มีความคุ้นเคยกับการเปลี่ยนแปลงและไม่กลัวการเปลี่ยนแปลง คนในกลุ่มนี้ สามารถปรับตัวเข้ากับยุคสมัยได้ดี เนื่องจากได้รับผลกระทบจากระยะการเปลี่ยนแปลงของเทคโนโลยีในยุคสมัยก่อนข้างมาก อีกทั้งกลุ่มคนที่มักพึ่งพาความรู้ความสามารถของตนเองในการดำเนินชีวิต และการทำงาน และมองว่างาน เป็นเพียงส่วนหนึ่งของชีวิตเท่านั้น จนสามารถสร้างสมดุลระหว่างการทำงานและชีวิตส่วนตัวได้ดี (Work Life Balance)

2. Generation Y หรือ Gen-Y เรียกอีกอย่างว่า ‘Millennials’ คนในยุคนี้เติบโตมาพร้อมกับเทคโนโลยี digital มีความเป็นสากล เปิดรับวัฒนธรรมแบบ Teen Pop มองว่าการชื่นชอบศิลปินต่างชาติเป็นเรื่องปกติธรรมดา มีเทคโนโลยีพกพา อาทิ โทรศัพท์มือถือ MP3 ใช้ในการติดต่อสื่อสาร เศรษฐกิจกำลังเติบโต และเฟื่องฟูเป็นอย่างมาก ทำให้พ่อแม่ที่เป็นคนในยุค Gen B ที่ถูกปลูกฝังให้ทำงานหนักก่อนข้างจะประสบความสำเร็จในชีวิต จึงทำให้ดูแลเอาใจใส่ลูก ๆ ที่เกิดมาในยุคนี้ได้เป็นอย่างดี เด็กยุค Gen Y จึงมักจะถูกตามใจตั้งแต่เด็ก ๆ อยากรู้ทำอะไรก็ต้องได้ มีโอกาสทางการศึกษาที่ดี มีแนวคิดเป็นตัวของตัวเอง ทำในสิ่งที่ตัวเองชอบ และปฏิเสธสิ่งที่ตัวเองไม่ชอบ ลักษณะพฤติกรรมของคน Gen Y ต้องการความชัดเจนในการทำงานว่าสิ่งที่ทำมีผลต่อตนเอง และต่อหน่วยงานอย่างไร คาดหวังที่จะมีเงินเดือนสูง คาดหวังค่าชม แต่ไม่อดทนต่องานที่ทำ ชอบเปลี่ยนงานอยู่บ่อย ๆ นอกจากนี้คน Gen Y จะจัดสรรเวลาให้กับตัวเอง จะเห็นได้ว่าหลังเลิกงานคนรุ่นนี้มักจะไปทำกิจกรรมให้ความสุขกับตัวเอง และการพบปะเพื่อนฝูง (Campus star 2562)

ปัจจุบัน คนกลุ่มนี้อยู่ในทั้งช่วงวัยเรียน และวัยทำงาน และจากการที่ยุคนี้เป็นยุคที่มีเทคโนโลยีเข้ามาเกี่ยวข้อง คนกลุ่มนี้จะมีความสามารถในการทำงานที่เกี่ยวกับการ ติดต่อสื่อสาร ชอบงานด้านไอที ใช้ความคิดสร้างสรรค์สิ่งใหม่ ๆ รวมทั้งสามารถทำอะไรหลาย ๆ อย่างได้ในเวลาเดียวกัน เรียกได้ว่าสามารถใช้เครื่องมือเครื่องไม้ต่าง ๆ ได้อย่างคล่องแคล่ว ผลที่ตามมาคือ จะเห็นคนยุคนี้ เล่นสมาร์ทโฟน ไอแพด คุยโทรศัพท์ ไปพร้อม ๆ กับการทำกิจกรรมอื่น เช่น ทานข้าว ทำงาน เรียน หนังสือ ซึ่งกลุ่มคน Generation นี้ มีความรู้มากในเรื่องเทคโนโลยี คนกลุ่มนี้มีความเต็มใจทำงานและเรียนรู้ มีความเชื่อมั่นในตนเอง และมุ่งผลสัมฤทธิ์ (Zemke, Raines and Filipczak 2000)

นิเวศน์ ธรรมะ (2553) ได้อธิบายว่า Generation Y มีความมั่นใจในตัวเองสูงมาก ต้องการรายได้หรือเงินเดือนที่สูง ๆ และไม่ต้องการไต่เต้าการทำงานจากข้างล่าง อีกทั้งยังไม่ต้องการคำแนะนำในการทำงานจากผู้อื่น คนกลุ่มนี้ชอบทำงานในอาชีพอิสระ (Free Lance) เป็นเจ้าของธุรกิจส่วนตัว (Owner Business) เป็นคนใจร้อน คิดเร็ว พุดเร็ว ทำเร็ว ให้ความสำคัญต่อการศึกษาระดับสูง เช่น ปริญญาโท และมักจะไม่ให้ความเคารพ มองว่าผู้ใหญ่มีความคิดล้าหลัง มีพฤติกรรมค่อนข้างก้าวร้าว และมีความสนใจในเทคโนโลยีสูง

3. Generation Z หรือ Gen-Z

คนรุ่นนี้เกิดมาจากพ่อแม่รุ่นใหม่อย่าง Gen X เป็นเด็กรุ่นใหม่ที่เกิดมาพร้อมกับสิ่งอำนวยความสะดวกรอบด้าน เรียนรู้รูปแบบการดำเนินชีวิตในสังคมแบบ Digital ดำเนินชีวิตแบบมีการติดต่อสื่อสารไร้สาย และสื่อบันเทิงต่าง ๆ อย่าง DVD WWW สมาร์ทโฟน YouTube มาจากพ่อแม่ เด็กรุ่นนี้จะเป็นรุ่นแรกที่ทั้งพ่อและแม่จะออกไปทำงานนอกบ้านทั้งคู่ จึงทำให้เด็กยุค Gen Z ได้รับการเลี้ยงดูจากคนอื่นมากกว่าพ่อ และแม่ของตัวเอง (Campus star 2562)

คนกลุ่ม Generation Z แม้จะมีปริมาณประชากรไม่มากนัก แต่เป็นกลุ่มที่มีอำนาจการซื้อสูง และการใช้จ่ายต่อคนสูงด้วย คนกลุ่มนี้มีความเป็นปัจเจกชนมากกว่าคนกลุ่ม GEN Y ต้องการซื้อสินค้าที่เฉพาะเจาะจงที่แสดงความเป็นตัวของตัวเอง ใช้เทคโนโลยีที่ทันสมัย ชื่นชอบการใช้จ่าย เพื่อสร้างความสุขความพอใจกับตนเอง มีความละเอียดลออ (วารินทร์ทิพย์ กำลังแพทย์ 2559 : 5)

ผลจากการทบทวนวรรณกรรมร่วมกับการทบทวนงานวิจัยที่เกี่ยวข้อง อาทิของ วิศิษฐ์ ฤทธิบุญไชย (2560) ปรีชา ปาโนรัมย์ (2560) ญัฐพงศ์ ทองภักดี (2550) กชกร ชำนาญกิตติชัย ธิติมา ประภากรเกียรติ เอนก แสงโนรี และ จิรเดช สมธิพรพรรณ (2554) สามารถนำมาสรุปเป็นกรอบแนวคิดได้ดังนี้

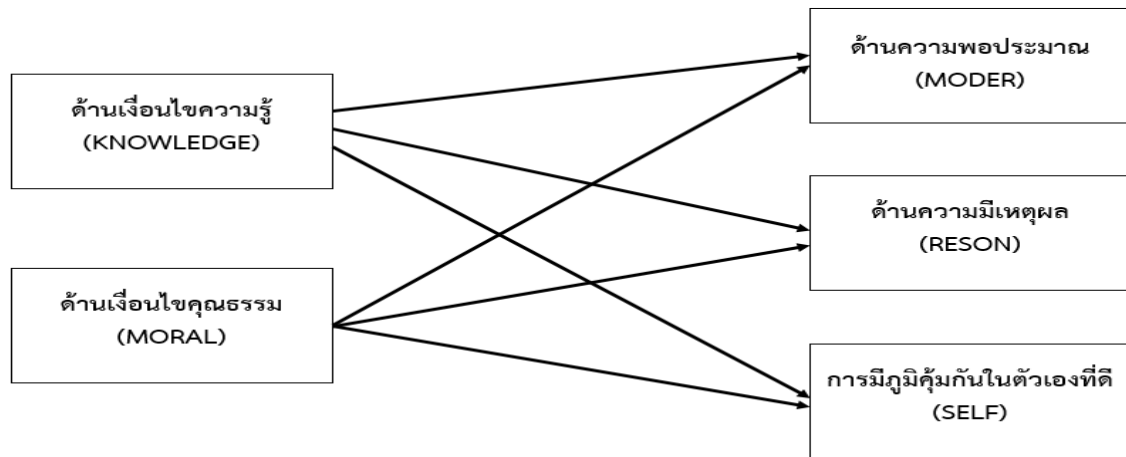

ภาพที่ 1 กรอบแนวคิดในการทำวิจัย

5. วิธีดำเนินการวิจัย

เป็นการวิจัยเชิงปริมาณ (Quantitative research) โดยใช้วิธีสำรวจ (Survey Research) อาศัยแบบสอบถาม (Questionnaire) เป็นเครื่องมือเก็บข้อมูล โดยเครื่องมือการผ่านการทดสอบความตรงเชิงเนื้อหา (Content analysis) จากผู้ทรงคุณวุฒิจำนวน 3 ราย และมีการทดสอบความเที่ยง ด้วยวิธีอัลฟา ครอนบาค จากที่ไม่ใช่กลุ่มตัวอย่าง (ประชาชนที่อยู่ใน GEN XYZ ในจังหวัดกาญจนบุรี จำนวน 60 ราย) ได้ค่าของหลักปรัชญาเศรษฐกิจพอเพียง อยู่ในช่วง 0.76-0.88 ซึ่งถือว่าเครื่องมือผ่านคุณภาพเพียงพอที่จะนำไปเก็บข้อมูล

ประชากรและตัวอย่าง ผู้วิจัยใช้เทคนิคการหาขนาดตัวอย่างด้วยสูตรของ Hair et al. (2010) ซึ่งกำหนดอัตราส่วนระหว่างตัวอย่าง ต่อจำนวนพารามิเตอร์เป็น 20 ต่อ 1 ในการวิจัยครั้งนี้มีจำนวนพารามิเตอร์เท่ากับ 25 ตัวแปร ดังนั้นจะจัดเก็บข้อมูลทั้งสิ้น 500 ตัวอย่าง การสุ่มตัวอย่าง เริ่มต้นจากการใช้วิธีการสุ่มอย่างง่าย (Simple Regression) จับสลากพื้นที่ เป้าหมาย จำนวน 5 แห่ง หลังจากนั้นจึงหาสัดส่วนของแต่ละจังหวัดที่สืบค้น แล้วการสุ่มแบบโควตาในการจัดเก็บ

ตารางที่ 1 ประชากรและกลุ่มตัวอย่างในการวิจัย

จังหวัดที่จัดเก็บ	GENX		GENY		GENZ	
	N	n	N	n	N	n
กรุงเทพมหานคร	1,326,611	301	1,472,810	298	1,022,722	295
ปทุมธานี	281,370	64	310,582	63	219,789	63
พระนครศรีอยุธยา	192,861	44	216,689	44	149,051	43
ราชบุรี	194,707	44	221,998	45	162,526	47
นครปฐม	210,260	48	245,152	50	177,350	51
รวม	2,205,809	500	2,467,231	500	1,731,438	500

ที่มา : สำนักงานสถิติแห่งชาติ.(2562)

สถิติที่ใช้ในการวิเคราะห์ข้อมูล ประกอบไปด้วย

- 1) สถิติเชิงพรรณนา ได้แก่ การหาค่าความถี่ ค่าร้อยละ ค่าเฉลี่ย ส่วนเบี่ยงเบนมาตรฐาน
- 2) สถิติสรุปอ้างอิง ได้แก่ การวิเคราะห์สมการเชิงโครงสร้าง (Structural Equation Modeling : SEM) และการวิเคราะห์องค์ประกอบเชิงยืนยัน (Confirmatory Factor analysis) ด้วยสมการเชิงโครงสร้าง จากโปรแกรม LISREL

6. ผลการวิจัย

ตอนที่ 1 คุณลักษณะส่วนบุคคลของผู้ตอบแบบสอบถาม

ผลการวิจัยพบว่า ผู้ตอบแบบสอบถามกลุ่ม GEN X ส่วนใหญ่เป็นเพศหญิง (คิดเป็นร้อยละ 72.00) มีอายุในช่วง 47-51 ปี (คิดเป็นร้อยละ 36.00) และประกอบอาชีพค้าขาย (คิดเป็นร้อยละ 24.00)

ผู้ตอบแบบสอบถามกลุ่ม GEN Y ส่วนใหญ่เป็นเพศหญิง (คิดเป็นร้อยละ 60.00) มีอายุในช่วง 29-33 ปี (คิดเป็นร้อยละ 34.40) และประกอบอาชีพพนักงานบริษัท (คิดเป็นร้อยละ 21.60) และ

ผู้ตอบแบบสอบถามกลุ่ม GEN Z ส่วนใหญ่เป็นเพศหญิง (คิดเป็นร้อยละ 68.40) มีอายุในช่วง 14-18 ปี (คิดเป็นร้อยละ 38.20) และไม่ได้ประกอบอาชีพ (คิดเป็นร้อยละ 53.00)

ตอนที่ 2 ผลการทดสอบสมมติฐานการวิจัย

ผู้วิจัยดำเนินการวิจัยด้วยการวิเคราะห์สมการเชิงโครงสร้าง และการวิเคราะห์องค์ประกอบเชิงยืนยัน ก่อนทำการวิเคราะห์ได้ทำการทดสอบปัญหาภาวะเส้นตรงร่วมเชิงพหุ (Multicollinearity) ด้วยการวิเคราะห์ค่าสหสัมพันธ์เพียร์สัน พบว่าไม่มีตัวแปรสังเกตได้คู่ใดมีความสัมพันธ์กันเกินร้อยละ 80 ดังนั้นจึงสามารถนำตัวแปรทั้งหมดทำการวิเคราะห์ โดยผลการวิเคราะห์สามารถนำเสนอในรูปของตัวแบบหลังปรับดังนี้

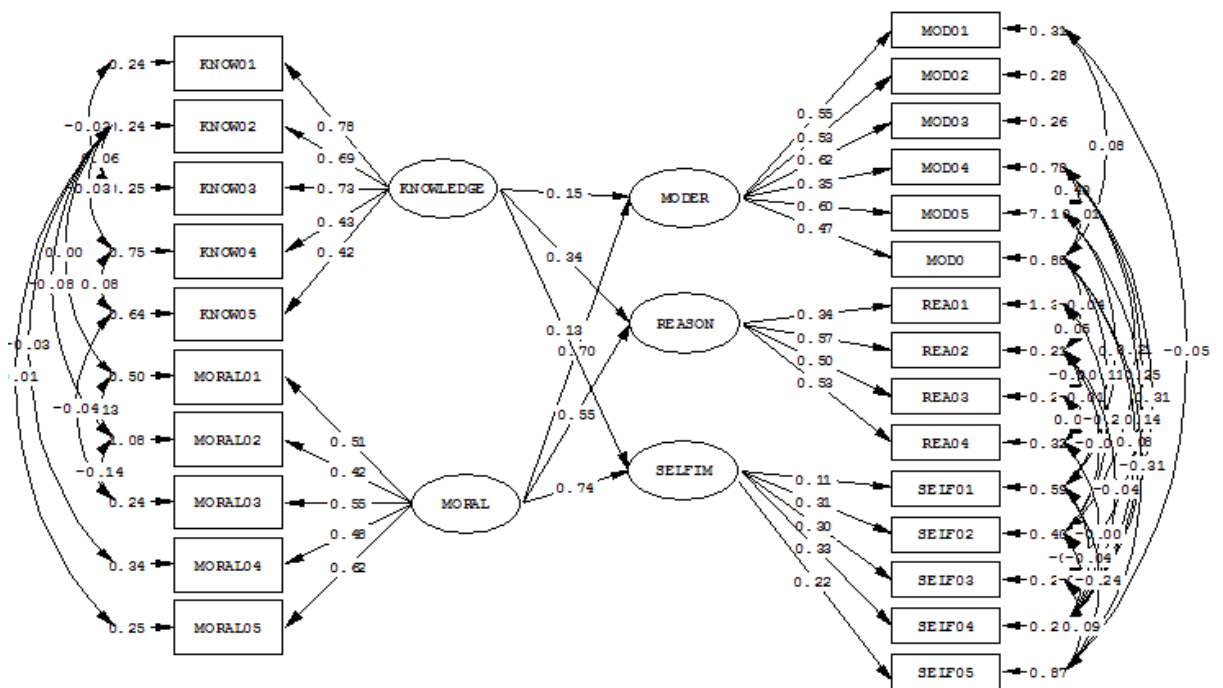

Chi-Square=520.93, df=231, P-value=0.06128, RMSEA=0.016

ภาพที่ 2 ตัวแบบการใช้แนวคิดปรัชญาเศรษฐกิจพอเพียงของคนต่างเจนเนอเรชั่น ในกรุงเทพฯ และปริมณฑล
ของคนเจนเนอเรชั่น X (ตัวแบบหลังปรับ)

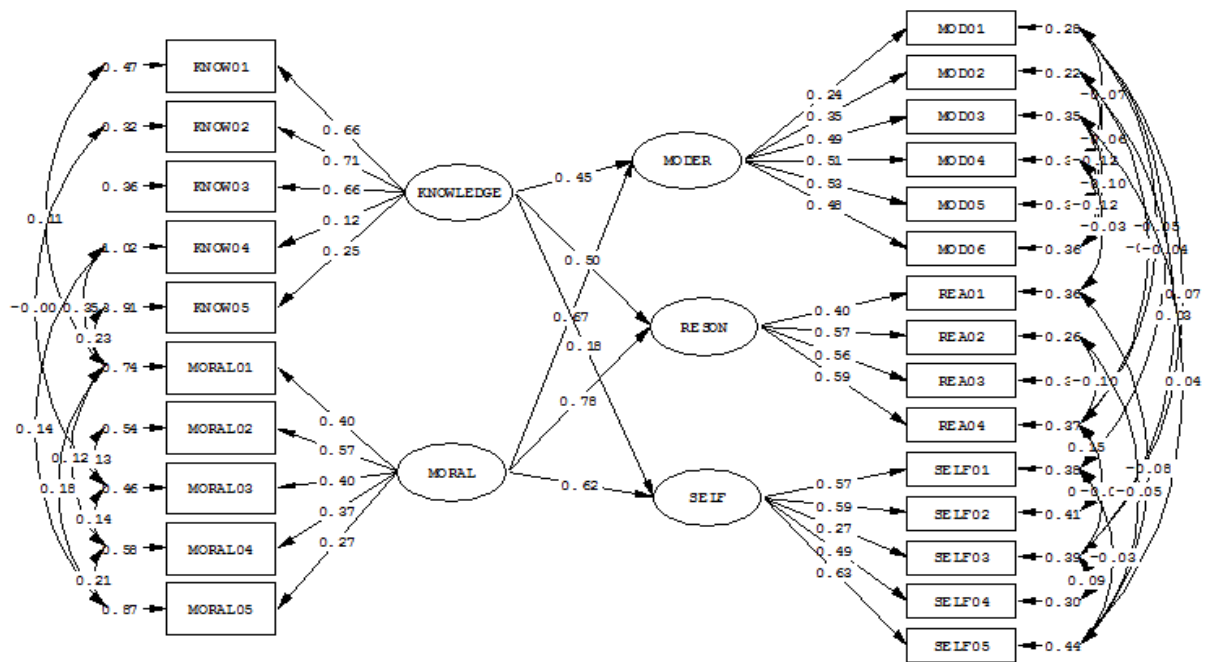

Chi-Square=557.63, df=238, P-value=0.08020, RMSEA=0.046

ภาพที่ 3 ตัวแบบการใช้แนวคิดปรัชญาเศรษฐกิจพอเพียงของคนต่างเจนเนอเรชั่น ในกรุงเทพฯ และปริมณฑล ของคนเจนเนอเรชั่น Y (ตัวแบบหลังปรับ)

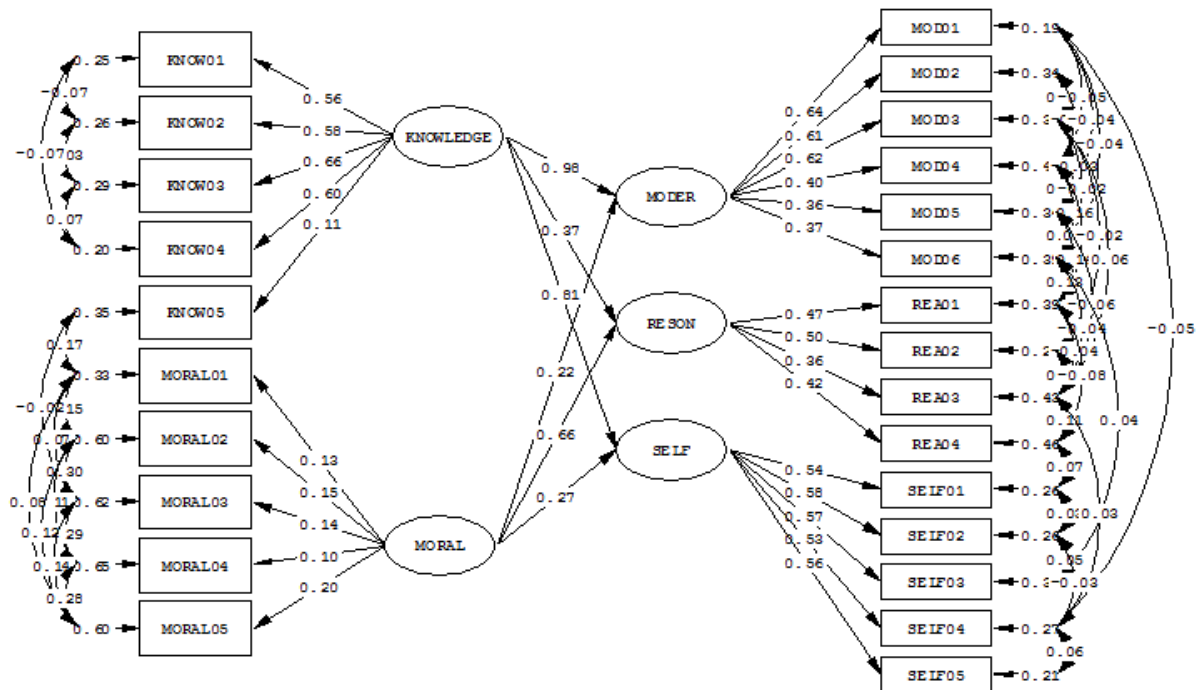

Chi-Square=549.20, df=224, P-value=0.07107, RMSEA=0.039

ภาพที่ 4 ตัวแบบการใช้แนวคิดปรัชญาเศรษฐกิจพอเพียงของคนต่างเจนเนอเรชั่น ในกรุงเทพฯ และปริมณฑล ของคนเจนเนอเรชั่น Z (ตัวแบบหลังปรับ)

ผลการทดสอบสมมติฐานที่ 1 การใช้แนวคิดปรัชญาเศรษฐกิจพอเพียงของคนต่างเจนเนอเรชั่น ในกรุงเทพฯ และปริมณฑล มีความแตกต่างกัน ผลการวิจัยพบว่ายอมรับสมมติฐาน โดยผลการวิจัยสามารถพิจารณาจาก รูปภาพที่ 2-4 ประกอบกับตารางที่ 2 ดังนี้

ตารางที่ 2 การใช้แนวคิดปรัชญาเศรษฐกิจพอเพียงของคนต่างเจนเนอเรชั่น ในกรุงเทพฯ และปริมณฑล

	GEN X			GEN Y			GEN Z		
	KNOW	MORAL	r ²	KNOW	MORAL	r ²	KNOW	MORAL	r ²
MODER	0.15	0.70	0.56	0.45	0.67	0.67	0.98	0.22	0.89
RESON	0.34	0.55	0.66	0.50	0.78	0.85	0.37	0.66	0.79
SELF	0.13	0.74	0.47	0.18	0.62	0.91	0.81	0.27	0.83
Correlation		0.77			0.77			0.74	
Chi-square/df.		2.26			2.34			2.45	
CFI		0.96			0.95			0.95	
GFI		0.96			0.96			0.95	
RMSEA		0.016			0.046			0.039	

ผลการวิจัยพบว่า การใช้แนวคิดปรัชญาเศรษฐกิจพอเพียงของคนเจนเนอเรชั่น X เกิดจากเงื่อนไขด้านคุณธรรม มากกว่าความรู้ในทุกด้าน โดยเงื่อนไขด้านคุณธรรมจะมีอิทธิพลมากที่สุดต่อ การมีภูมิคุ้มกันที่ดีในตัว ($\beta = 0.74$) ส่วนเงื่อนไขด้านความรู้ จะมีอิทธิพลมากที่สุดต่อ ความมีเหตุผล ($\beta = 0.34$)

การใช้แนวคิดปรัชญาเศรษฐกิจพอเพียงของคนเจนเนอเรชั่น Y เกิดจากเงื่อนไขด้านคุณธรรม มากกว่าความรู้ในทุกด้าน โดยเงื่อนไขด้านคุณธรรมจะมีอิทธิพลมากที่สุดต่อ ความมีเหตุผล ($\beta = 0.78$) ส่วนเงื่อนไขด้านความรู้ จะมีอิทธิพลมากที่สุดต่อ ความมีเหตุผล ($\beta = 0.50$) และ

การใช้แนวคิดปรัชญาเศรษฐกิจพอเพียงของคนเจนเนอเรชั่น Z เกิดจากเงื่อนไขด้านความรู้ มากกว่าคุณธรรมในบางด้าน โดยเงื่อนไขด้านคุณธรรมจะมีอิทธิพลมากที่สุดต่อ ความมีเหตุผล ($\beta = 0.66$) ส่วนเงื่อนไขด้านความรู้ จะมีอิทธิพลมากที่สุดต่อ ความพอประมาณ ($\beta = 0.98$)

ผลการทดสอบสมมติฐานที่ 2 การใช้แนวคิดปรัชญาเศรษฐกิจพอเพียง ในกรุงเทพฯ และปริมณฑล มีความแตกต่างกันตามเจนเนอเรชั่น ผู้วิจัยนำการวิเคราะห์องค์ประกอบเชิงยืนยันมาเปรียบเทียบกัน และแยกกลุ่มที่มีน้ำหนักร่องค์ประกอบสูง (High) และน้ำหนักร่องค์ประกอบที่ต่ำ (Low) ดังตารางที่ 3-4

ตารางที่ 3 การวิเคราะห์องค์ประกอบเชิงยืนยันด้านเงื่อนไขความรู้ และคุณธรรม

	LAMDA -X	GENX	GENY	GENZ	H	L
ด้านเงื่อนไขความรู้ (KNOWLEDGE)						
1	ท่านเอาใจใส่ต่อการเรียนของท่านอย่างสม่ำเสมอ และมุ่งเน้นการเรียนรู้ตลอดชีวิต	<u>0.78</u>	0.66	0.56	X	Z
2	ท่านมีความรอบรู้ เกี่ยวกับวิชาการต่าง ๆ ที่เกี่ยวข้องอย่างรอบด้านและสามารถนำความรู้ดังกล่าวมาพิจารณาเชื่อมโยงกัน	0.69	<u>0.71</u>	0.58	Y	Z
3	ท่านมีความรอบคอบ ที่จะนำความรู้ที่มีเพื่อประกอบการวางแผนและ ความระมัดระวัง ในการนำไปใช้	0.73	<u>0.66</u>	0.66	X	YZ

ตารางที่ 3 (ต่อ)

	LAMDA -X	GENX	GENY	GENZ	H	L
ด้านเงื่อนไขความรู้ (KNOWLEDGE) (ต่อ)						
4	ท่านให้ความสำคัญกับการเรียนรู้ อย่างรอบด้าน และประยุกต์ หรือบูรณาการใช้ความรู้ในชีวิตประจำวัน	0.43	0.12	<u>0.60</u>	Z	Y
5	ท่านได้นำความรู้ไปสู่การปฏิบัติประยุกต์ใช้ให้เข้ากับสถานการณ์ในปัจจุบันก่อนที่จะนำเสนอแนวทางการแก้ไขต่อไป	<u>0.42</u>	0.25	0.11	X	Z
ด้านเงื่อนไขคุณธรรม (MORAL)						
1	ท่านให้ความสำคัญในเรื่องความซื่อสัตย์สุจริตในการดำรงชีวิต	<u>0.51</u>	0.40	0.13	X	Z
2	ท่านจะ อดทน มีความเพียร เมื่อพบอุปสรรคที่เข้ามาในชีวิต	0.42	<u>0.57</u>	0.15	Y	Z
3	ท่านใช้สติปัญญา ควบคู่กับ คุณธรรมต่าง ๆ เพื่อช่วยกำกับ การดำเนินชีวิตให้อยู่ในครรลองที่เหมาะสม	<u>0.55</u>	0.40	0.14	X	Z
4	ท่านมีความเอื้อเฟื้อเผื่อแผ่ ต่อเพื่อนและบุคคลรอบข้างเสมอ	<u>0.49</u>	0.37	0.10	X	Z
5	ท่านให้ความสำคัญกับความรับผิดชอบความเสียหาย เพื่อส่วนรวมก่อนส่วนตัว	<u>0.62</u>	0.27	<u>0.20</u>	X	Z

การวิเคราะห์หองค์ประกอบเชิงยืนยันด้านเงื่อนไขความรู้ พบว่า คนเจนเนอเรชั่น X จะเน้นในเรื่อง ท่านเอาใจใส่ต่อการเรียนของท่านอย่างสม่ำเสมอ และมุ่งเน้นการเรียนรู้ตลอดชีวิต (0.78) คนเจนเนอเรชั่น Y จะเน้นในเรื่อง ความรอบรู้เกี่ยวกับวิชาการต่าง ๆ ที่เกี่ยวข้องอย่างรอบด้านและสามารถนำความรู้ดังกล่าวมาพิจารณาเชื่อมโยงกัน (0.71) และ คนเจนเนอเรชั่น Z จะเน้นในเรื่อง ความรอบคอบ ที่จะนำความรู้ที่มีเพื่อประกอบการวางแผนและ ความระมัดระวัง ในการนำไปใช้ (0.66) การวิเคราะห์หองค์ประกอบเชิงยืนยันด้านเงื่อนไขคุณธรรม พบว่า คนเจนเนอเรชั่น X จะเน้นในเรื่อง การให้ความสำคัญกับความรับผิดชอบต่อความเสียหาย เพื่อส่วนรวมก่อนส่วนตัว (0.62) คนเจนเนอเรชั่น Y จะเน้นในเรื่อง อดทน มีความเพียร เมื่อพบอุปสรรคที่เข้ามาในชีวิต (0.57) และ คนเจนเนอเรชั่น Z จะเน้นในเรื่อง การให้ความสำคัญกับความรับผิดชอบต่อความเสียหาย เพื่อส่วนรวมก่อนส่วนตัว (0.20)

ตารางที่ 4 การวิเคราะห์หองค์ประกอบเชิงยืนยันด้าน ความพอประมาณ ความมีเหตุผล และการมีภูมิคุ้มกันที่ดีในตัว

	LAMDA -Y	GENX	GENY	GENZ	H	L
ด้านความพอประมาณ (MODER)						
1	ท่านให้ความสำคัญต่อการรู้จักประมาณ และพอใจในสิ่งที่มีอยู่ โดยยึดมั่นในทางสายกลาง	0.56	0.24	<u>0.64</u>	Z	X
2	ท่านเน้นความพอประมาณด้านสังคม เพื่อให้ทุกคนอยู่ร่วมกันโดยปราศจากการเบียดเบียน และเอาใจเอื้อเอื้อเปรียบกัน	0.53	0.35	<u>0.61</u>	Z	Y

ตารางที่ 4 (ต่อ)

	LAMDA -Y	GENX	GENY	GENZ	H	L
ด้านความพอประมาณ (MODER) (ต่อ)						
3	ท่านเน้นวิถีชีวิตที่ประหยัด อดออม มีชีวิตที่เรียบง่าย ไม่ฟุ้งเฟ้อ ไม่ตกเป็นทาสของวัตถุนิยมและบริโภคนิยม	<u>0.62</u>	0.49	<u>0.62</u>	XZ	Y
4	ท่านมีความขยันหมั่นเพียรในการประกอบสัมมาอาชีพ และไม่สร้างหนี้สิน	0.35	<u>0.51</u>	0.40	Y	X
5	ท่านใช้เทคโนโลยีที่เหมาะสมกับสภาพของตนเอง ไม่หลงเสพติดการใช้เทคโนโลยี จนเบียดบังการใช้ชีวิตปกติ	0.60	<u>0.53</u>	0.36	X	Z
6	ท่านเห็นว่ามนุษย์ไม่ควรธรรมชาติจนเกินไป ต้องอยู่ร่วมกับธรรมชาติ และการใช้ทรัพยากรธรรมชาติอย่างพอดี มีการอนุรักษ์และพัฒนาทรัพยากรธรรมชาติและสิ่งแวดล้อม	0.47	<u>0.48</u>	0.37	Y	Z
ด้านความมีเหตุผล (RESON)						
1	ในการตัดสินใจเกี่ยวกับการใช้ชีวิตท่านมีสติรอบรู้ และคิดถึงผลที่จะเกิดขึ้นในระยะยาว	0.34	0.40	<u>0.47</u>	Z	X
2	ท่านมีเป้าหมายที่ชัดเจนในชีวิตและมีวิธีการที่เหมาะสมในการไปสู่เป้าหมายดังกล่าว	<u>0.57</u>	<u>0.57</u>	0.50	XY	Z
3	ก่อนการตัดสินใจในเรื่องต่าง ๆ ท่านจะพิจารณาจากเหตุปัจจัยและข้อมูลที่เกี่ยวข้อง ตลอดจนคำนึงถึงผลกระทบของการกระทำ	0.50	<u>0.56</u>	0.36	Y	Z
4	ท่านดำเนินชีวิตให้ห่างจากความเสี่ยงและเน้นความพอประมาณทั้งในปัจจุบันและในอนาคต	0.53	<u>0.59</u>	0.42	Y	Z
ด้านการมีภูมิคุ้มกันที่ดีในตัว (SELF)						
1	ท่านมีการวางแผนอนาคตของคนในครอบครัว เช่น มีการออมทั้งที่เก็บเงินไว้เองหรือฝากกับสถาบันการเงิน	0.11	<u>0.57</u>	0.54	Y	X
2	ท่านมีความความพร้อมที่จะพัฒนาความสามารถของตนเอง	0.31	0.59	<u>0.58</u>	Y	X
3	ท่านเตรียมพร้อมเสมอสำหรับความเปลี่ยนแปลงที่จะเกิดขึ้นในชีวิต และพร้อมรับผลกระทบและการเปลี่ยนแปลงดังกล่าว	0.30	0.27	<u>0.57</u>	Z	Y
4	เมื่อเกิดการเปลี่ยนแปลงท่านสามารถบริหารความเสี่ยง ปรับตัวและรับมือได้อย่างทันท่วงที	<u>0.33</u>	0.49	0.53	Z	X
5	ท่านมีการใช้เวลาว่างในการทำอาชีพเสริมเป็นการสร้างภูมิคุ้มกันตามแนวเศรษฐกิจพอเพียง	0.22	<u>0.63</u>	0.56	Y	X

การวิเคราะห์ห้องค้ประกอบเชิงยืนยันด้านความพอประมาณ พบว่า คนเจนเนอร์ชั่น X จะเน้นในเรื่อง ท่านเน้นวิถีชีวิตที่ประหยัด อดออม มีชีวิตที่เรียบง่าย ไม่ฟุ้งเฟ้อ ไม่ตกเป็นทาสของวัตถุนิยมและบริโภคนิยม (0.62) คนเจนเนอร์ชั่น Y จะเน้นในเรื่อง ท่านใช้เทคโนโลยีที่เหมาะสมกับสภาพของตนเอง ไม่หลงเสพติดการใช้เทคโนโลยี จนเบียดบังการใช้ชีวิตปกติ (0.53) และ คนเจนเนอร์ชั่น Z จะเน้นในเรื่อง ท่านให้ความสำคัญต่อการรู้จักประมาณ และพอใจในสิ่งที่มีอยู่ โดยยึดมั่นในทางสายกลาง (0.64)

การวิเคราะห์ห้องค้ประกอบเชิงยืนยันด้านความมีเหตุผล พบว่า คนเจนเนอร์ชั่น X จะเน้นในเรื่อง ท่านมีเป้าหมายที่ชัดเจนในชีวิตและมีวิธีการที่เหมาะสมในการไปสู่เป้าหมายดังกล่าว (0.57) คนเจนเนอร์ชั่น Y จะเน้นในเรื่อง ท่านดำเนินชีวิตให้ห่างจากความเสี่ยงและเน้นความพอประมาณทั้งในปัจจุบันและในอนาคต (0.59) และ คนเจนเนอร์ชั่น Z จะเน้นในเรื่อง ท่านมีเป้าหมายที่ชัดเจนในชีวิตและมีวิธีการที่เหมาะสมในการไปสู่เป้าหมายดังกล่าว (0.50)

การวิเคราะห์ห้องค้ประกอบเชิงยืนยันด้านการมีภูมิคุ้มกันที่ดีในตัว พบว่า คนเจนเนอร์ชั่น X จะเน้นในเรื่อง เมื่อเกิดการเปลี่ยนแปลงท่านสามารถบริหารความเสี่ยง ปรับตัวและรับมือได้อย่างทันท่วงที (0.33) คนเจนเนอร์ชั่น Y จะเน้นในเรื่อง ท่านมีการใช้เวลาว่างในการทำอาชีพเสริมเป็นการสร้างภูมิคุ้มกันตามแนวเศรษฐกิจพอเพียง (0.63) และ คนเจนเนอร์ชั่น Z จะเน้นในเรื่อง ท่านมีความความพร้อมที่จะพัฒนาความสามารถของตนเอง (0.58)

จึงสรุปได้ว่า การใช้แนวคิดปรัชญาเศรษฐกิจพอเพียงของคนต่างเจนเนอร์ชั่น ในกรุงเทพฯ และปริมณฑล จำแนกตามเจนเนอร์ชั่นมีความแตกต่างกัน

7. อภิปรายผล และข้อเสนอแนะ

อภิปรายผล

1. ผลการวิจัยพบว่า การใช้แนวคิดปรัชญาเศรษฐกิจพอเพียงของคนเจนเนอร์ชั่น X และ Y เกิดจากเงื่อนไขด้านคุณธรรม มากกว่าความรู้ในทุกด้าน ในขณะที่ การใช้แนวคิดปรัชญาเศรษฐกิจพอเพียงของคนเจนเนอร์ชั่น Z เกิดจากเงื่อนไขด้านความรู้ มากกว่าคุณธรรม หากพิจารณาจากแนวคิดของ Zemke, Raines and Filipczak (2000) ซึ่งเสนอว่า คน Gen X เป็นกลุ่มคนที่ต้องการความสมดุลในชีวิต ในขณะที่ GEN Y มีความเต็มใจทำงานและเรียนรู้ มีความเชื่อมั่นในตนเอง และมุ่งผลสัมฤทธิ์ และงานวิจัยของ วรินทร์ทิพย์ กำลังแพทย์ (2559) ที่เสนอว่าคนกลุ่ม GEN Z มีความเป็นปัจเจกชนมากกว่าคนกลุ่ม GEN Y ต้องการที่จะแสดงความเป็นตัวของตัวเอง ชื่นชอบการใช้ง่าย เพื่อสร้างความสุขความพอใจกับตนเอง ก็ให้เห็นแนวโน้ม ที่คนยุคใหม่จะเริ่มให้ความสนใจในตนเองมากกว่าสังคม การยึดมั่นในคุณธรรมจึงเริ่มเจือจางลง ความแตกต่างระหว่างเจนเนอร์ชั่นแสดงให้เห็นว่า กรอบแนวคิด ของคนต่างวัยเริ่มมีความเปลี่ยนแปลง การเข้าใจในบริบทและความต้องการของคนต่างเจนเนอร์ชั่นจะทำให้เข้าใจหลักการนำเศรษฐกิจพอเพียงในการดำรงชีวิต สอดรับกับแนวคิดของ ปริญญา พิบูลสรารุณ (2551) ที่เสนอว่า การนำหลักเศรษฐกิจพอเพียงไปใช้ให้เกิดผลต่อการพัฒนานั้น ต้องเข้าใจ “กรอบแนวคิด” ว่าเป็นปรัชญาที่ชี้แนะแนวทางการดำรงอยู่และปฏิบัติตนในทางที่ควรจะเป็น สามารถนำมาประยุกต์ใช้ได้ตลอดเวลาและเป็นการมองโลกเชิงระบบที่มีการเปลี่ยนแปลงอยู่ตลอดเวลา มุ่งเน้นการรอดพ้นจากภัยและวิกฤต เพื่อความมั่นคงและความยั่งยืนของการพัฒนา โดยอาศัยหลัก 3 ห่วง 2 เงื่อนไข และ ปรีชา ปาโนรัมย์ (2560) ที่เสนอว่า วิธีปฏิบัติตนตามหลักปรัชญาเศรษฐกิจพอเพียงนั้นจึงพบว่า จะต้องเริ่มต้นจากการทำความเข้าใจใน “ความหมาย” ที่แท้จริงก่อน จากนั้นจึงจะสามารถปฏิบัติได้อย่างถูกต้องตรงตามหลัก 3 ห่วง และ 2 เงื่อนไขของปรัชญาเศรษฐกิจพอเพียง

2. เมื่อพิจารณาด้วยการวิเคราะห์ห้องค้ประกอบเชิงยืนยัน จะพบว่าเป้าหมายที่มุ่งเน้นของคนต่างวัย มีความแตกต่างกัน แต่โครงสร้างการของการใช้แนวคิดปรัชญาเศรษฐกิจพอเพียงของคนทุกวัยนั้นไม่มีความแตกต่าง ดังที่ ญัฐพงศ์ ทองภักดี (2550) ได้เสนอว่า เงื่อนไขของความรู้ และคุณธรรม เป็นแนวทางการดำเนินชีวิตและวิถีปฏิบัติ เพื่อนำไปสู่ความสมดุลอันส่งผลให้มีความสุขอย่างยั่งยืน และปรีชา ปาโนรัมย์ (2560) ได้แสดงทัศนะไว้ว่า ปรัชญาเศรษฐกิจพอเพียงถือว่าเป็นปรัชญาที่

เข้ากับบริบทของสังคมไทย การที่จะให้แต่ละบุคคลเข้าใจในการประยุกต์ใช้ปรัชญาเศรษฐกิจพอเพียงได้ต้องเข้าใจกิจกรรมที่ถ่วงแท้ หากบุคคลมีการประยุกต์ใช้แต่ผลที่ได้รับตรงกันข้ามก็แสดงว่า การประยุกต์ใช้เศรษฐกิจพอเพียงไม่สมบูรณ์แบบนั้นเอง

ข้อเสนอแนะ

1. ข้อเสนอแนะในการนำผลวิจัยไปใช้

1. การใช้แนวคิดปรัชญาเศรษฐกิจพอเพียงมีความแตกต่างกันไปตามเจเนอเรชัน ทั้งนี้เนื่องจากคนต่างวัย ย่อมได้รับการหล่อหลอมมาจากสภาพทางสังคมที่มีความแตกต่างกัน ดังนั้น การเข้าใจความแตกต่างของคนในแต่ละเจเนอเรชัน ย่อมจะทำให้เข้าใจแนวทางการใช้แนวคิดปรัชญาเศรษฐกิจที่แตกต่างกันของคนแต่ละยุคสมัย

2. ผลการวิเคราะห์ด้านองค์ประกอบเชิงยืนยันจะพบว่าเป้าหมายที่มุ่งเน้นของคนในอดีตจะเน้นด้านคุณธรรมมากกว่าความรู้ แต่คนยุคใหม่เริ่มให้ความสำคัญกับความรู้มากกว่าคุณธรรม การหล่อหลอม และอบรมเลี้ยงดู และความเปลี่ยนแปลงทางบริบทของสังคมทำให้เงื่อนไขที่เป็นฐานของการปรับใช้ปรัชญาเศรษฐกิจพอเพียงอาจจะแตกต่างกัน แต่ในความเป็นจริงพบว่า แนวคิดในการปรับใช้แนวคิดดังกล่าวยังไม่เปลี่ยนไปตามเวลา ไม่ว่าหลักความพอประมาณ ความมีเหตุผล และการมีภูมิคุ้มกันที่ดีในตัวยังคงมีความสำคัญและได้รับการยอมรับจากคนทุกเจเนอเรชัน ดังนั้นการนำหลักปรัชญาเศรษฐกิจแบบพอเพียงมาดำเนินชีวิตยังคงมีความสำคัญอยู่เสมอ เหมาะสมกับคนทุกวัย และทุกช่วงเวลา

2. ข้อเสนอแนะในการทำวิจัยครั้งต่อไป

1. งานวิจัยครั้งนี้ มุ่งเน้นไปที่การศึกษาในจังหวัดกรุงเทพมหานคร และปริมณฑล แม้หน่วยจังหวัดจะใช้วิธีการสุ่มแบบค้ำบังโอกาสทางสถิติ แต่หน่วยบุคคลที่ตอบแบบสอบถาม ยังคงเป็นการสุ่มแบบไม่ค้ำบังถึงโอกาสทางสถิติ ผู้ที่สนใจต่อยอดอาจทำการศึกษาโดยใช้การสุ่มแบบค้ำบังโอกาสทางสถิติในทุกขั้นตอนก็น่าจะได้ข้อมูลที่น่าเชื่อถือมากยิ่งขึ้น

2. การวิจัยครั้งนี้เน้นการวิจัยเชิงปริมาณ ยังขาดมิติในการหาผลวิจัยเชิงลึกด้วยการทำวิจัยเชิงคุณภาพ ดังนั้นผู้ที่สนใจต่อยอดอาจทำการศึกษามูลเหตุเชิงลึกด้วยการทำวิจัยดังกล่าว หรืออาจจะใช้การทำวิจัยเชิงผสมผสาน (Mixed Method)

8. เอกสารอ้างอิง

กชกร ชำนาญกิตติชัย อธิติมา ประภากรเกียรติ เอนก แสงโนรี และ จิรเดช สมิทธิพรพรรณ. (2554). การนำหลักปรัชญาเศรษฐกิจพอเพียงมาประยุกต์ใช้ในการดำเนินชีวิตของนักศึกษามหาวิทยาลัยราชภัฏสวนดุสิต. กรุงเทพฯ : รายงานวิจัย มหาวิทยาลัยราชภัฏสวนดุสิต.

เกษม วัฒนชัย. (2549). การเรียนรู้ที่แท้และพอเพียงในหลักคิด “พอเพียง”. กรุงเทพฯ: สำนักพิมพ์มติชน

คณะอนุกรรมการขับเคลื่อนเศรษฐกิจพอเพียง. (2550). การสร้างขบวนการขับเคลื่อนเศรษฐกิจพอเพียง. กรุงเทพฯ: คีน พับลิชชิ่ง.

ณัฐพงษ์ ทองภักดี. (2550). ปรัชญาของเศรษฐกิจพอเพียง: ความเป็นมาและความหมาย. วารสารพัฒนบริหารศาสตร์ NIDA Development Journal.47 (1).1-25.

เดชา เดชะวัฒนไพศาล. 2552. การรับรู้คุณลักษณะของเจเนอเรชันวายและแรงแจ้งใจในการทำงาน: มุมมองระหว่างเจเนอเรชันต่าง ๆ ในองค์กร. จุฬาลงกรณ์ธุรกิจปริทัศน์. 31(121): 2-8.

นิเวศน์ ธรรมะ. (2553). GEN B, GEN X, GEN Y: The Power of Generation. วันที่สืบค้น 12 ตุลาคม 2561 จาก <http://guru-marketing-thai-land.blogspot.com/2009/05/gen-b-gen-x-gen-y-power-of-generation.htm>

- ปรีชา ปาโนรัมย์. (2560). การวิเคราะห์ปรัชญาเศรษฐกิจพอเพียงและการประยุกต์ใช้จากผลงานวิจัย.การวิเคราะห์ปรัชญาเศรษฐกิจพอเพียงและการประยุกต์ใช้จากผลงานวิจัย. วารสารสหวิทยาการจัดการมหาวิทยาลัยราชภัฏบุรีรัมย์. 1 (1). 43-56
- ปรียานุช พิบูลสรารุช. (2551). **คลังหลวงกับหลักปรัชญาเศรษฐกิจพอเพียง**. กรุงเทพฯ: บริษัท เพชรรุ่งการพิมพ์ จำกัด.
- ผู้จัดการรายวัน (2559). **ร.10 ทรงรับสั่งรัฐบาล น้อมนำศาสตร์พระราชมาใช้บริหารประเทศชาติ**. วันที่สืบค้น 14 ธันวาคม 2561. จาก <http://www.manager.co.th/QOL/ViewNews.aspx?NewsID=9590000124554>
- ไพเราะ เลิศวิราม. (2550). **Sufficiency Economy เศรษฐกิจพอเพียง**. กรุงเทพฯ: ไทยเดย์ดี้อทคอม.
- มติชนออนไลน์. (2560). **พระอัจฉริยภาพ “ร.9” โลกขานรับ “เศรษฐกิจพอเพียง”**. วันที่สืบค้น 31 ธันวาคม 2561. จาก <https://www.matichon.co.th/news/689782>
- รศรินทร์ เกรย์ อุมารณณ์ ภัทรวานิชย์ อักษรภาค หลักทอง และเจตพล แสงกล้า.(2559).**คุณภาพชีวิตต่างวัยของผู้มีงานทำ**. นครปฐม : สถาบันวิจัยประชากรและสังคม มหาวิทยาลัยมหิดล.
- วรินทร์ทิพย์ กำลังแพทย์. (2559).การตลาดออนไลน์กับผู้บริโภคยุค XYZ. **วารสารวิชาการและวิจัย มทร.พระนคร.สาขา มนุษยศาสตร์และสังคมศาสตร์**. 1 (2): 1-17.
- วิรัช วิรัชนิภาวรรณ. (2550). การบริหารจัดการตามแนวทางเศรษฐกิจพอเพียงในชุมชน .**รัฐศาสตร์**. 55 (4). 21-60
- วิศิษฐ์ ฤทธิบุญไชย. (2560). **รูปแบบสุขภาวะในองค์กร ธรรมภิบาล และหลักเศรษฐกิจแบบพอเพียง เพื่อเสริมสร้างสมรรถนะ และการเป็นสมาชิกที่ดี ของพนักงานในตลาดสี่มุมเมือง**.รายงานวิจัยฉบับสมบูรณ์ ภายใต้โครงการวิจัย เพื่อพัฒนาท้องถิ่นและเชิงวิชาการ. มหาวิทยาลัยราชภัฏนครปฐม.
- สำนักงานคณะกรรมการการศึกษาแห่งชาติ. (2550). **เศรษฐกิจแบบพอเพียง**. วันที่สืบค้น 10 สิงหาคม 2561. จาก <http://www.thaiedresearch.org/result/result.php?id=3996>.
- สำนักงานสถิติแห่งชาติ.(2562).**จำนวนประชากรจากการทะเบียน จำแนกตามอายุ เพศ และจังหวัด พ.ศ. 2560**. วันที่สืบค้น 12 มกราคม 2562 จาก http://statbbi.nso.go.th/staticreport/Page/sector/TH/report/sector_01_11101_TH_.xlsx
- Campus star. (2562). **พฤติกรรมคน 8 เจเนอเรชั่น กับลักษณะนิสัย คุณอยู่กลุ่มไหน?**.วันที่สืบค้น 10 เมษายน 2562. จาก <https://lifestyle.campus-star.com/knowledge/17186.html>
- Gibson,J.W.,Greenwood,R.A. and Murphy,E.F.(2009). Generational Differences In The Workplace: Personal Values, Behaviors, And Popular Beliefs. **Journal of Diversity Management (JDM)**, 4 (3), 1-8. <https://doi.org/10.19030/jdm.v4i3.4959>.
- Hair, J.F., Black, W.C., Babin, B.J. and Anderson, R.E. (2010) **Multivariate Data Analysis**. (7th ed.) New York : Pearson.
- Mannheim, K. (1952). "The Problem of Generations". In Kecskemeti, Paul (ed.). **Essays on the Sociology of Knowledge: Collected Works**, Volume 5. New York: Routledge : 276–322.
- Zemke.R., Raines.C. and Filipczak.B. (2000).**Generations at work: Managing the clash of veterans, boomers, Xers, and nexters in your workplace**. New York : AMACOM